

## **DX™ Стандарт 6 000 6 кА** автоматические выключатели

## **DX™ 6 000 10 кА** автоматические выключатели на токи до 63 А

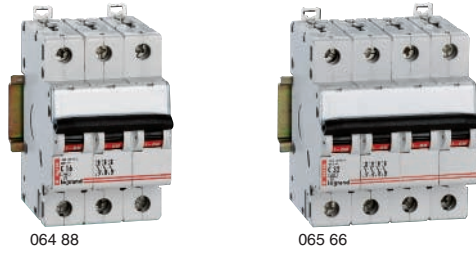
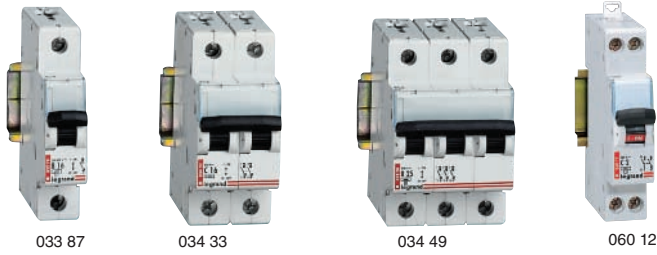

Отключающая способность  
6000 А - EN 60898 6 кА - EN 60947-2

Отключающая способность  
6 000 А - МЭК 60 898 10 кА - МЭК 60 947 - 2  
Класс ограничения 3 (до 32 А)

### Упак. Кат. № Однополюсные 230/400 В~

Упак.	Тип В	Тип С	(А)	модулей по 17,5 мм
10	032 66	033 82	6	1
10	032 68	033 84	10	1
10	032 69	033 85	13	1
10	032 70	033 86	16	1
10	032 71	033 87	20	1
10	032 72	033 88	25	1
10	032 73	033 89	32	1
10	032 74	033 90	40	1
10	032 75	033 91	50	1
10	032 76	033 92	63	1

### Двухполюсные 400 В~

Упак.	Тип В	Тип С	(А)	модулей по 17,5 мм
5	033 08	034 29	6	2
5	033 10	034 31	10	2
5	033 11	034 32	13	2
5	033 12	034 33	16	2
5	033 13	034 34	20	2
5	033 14	034 35	25	2
5	033 15	034 36	32	2
5	033 16	034 37	40	2
5	033 17	034 38	50	2
5	033 18	034 39	63	2

### Трехполюсные 400 В~

Упак.	Тип В	Тип С	(А)	модулей по 17,5 мм
1	033 22	034 47	6	3
1	033 24	034 49	10	3
1	033 25	034 50	13	3
1	033 26	034 51	16	3
1	033 27	034 52	20	3
1	033 28	034 53	25	3
1	033 29	034 54	32	3
1	033 30	034 55	40	3
1	033 31	034 56	50	3
1	033 32	034 57	63	3

### Четырехполюсные 400 В~

Упак.	Тип В	Тип С	(А)	модулей по 17,5 мм
1	033 68	034 89	6	4
1	033 70	034 91	10	4
1	033 71	034 92	13	4
1	033 72	034 93	16	4
1	033 73	034 94	20	4
1	033 74	034 95	25	4
1	033 75	034 96	32	4
1	033 76	034 97	40	4
1	033 77	034 98	50	4
1	033 78	034 99	63	4

### Однополюсные + нейтраль 230 В~

Упак.	Тип С	(А)	модулей по 17,5 мм
10	060 12	2	1
10	060 15	6	1
10	060 17	10	1
10	060 19	16	1
10	060 20	20	1
10	060 21	25	1
10	060 22	32	1

Отключающая способность  
4500 А - МЭК 898 4,5 кА

### Упак. Кат. № Однополюсные 230/400 В~

Упак.	Тип В	Тип С	Номин. ток (А)	модулей по 17,5 мм
1	061 52	063 68	1	1
1	061 53	063 69	2	1
1	061 54	063 70	3	1
1	061 56	063 72	6	1
10	061 58	063 74	10	1
10	061 59	063 75	13	1
10	061 60	063 76	16	1
1	061 61	063 77	20	1
1	061 62	063 78	25	1
1	061 63	063 79	32	1
1	061 64	063 80	40	1
1	061 65	063 81	50	1
1	061 66	063 82	63	1

### Двухполюсные 400 В~

Упак.	Тип В	Тип С	Номин. ток (А)	модулей по 17,5 мм
1	062 57	064 60	1	2
1	062 58	064 61	2	2
1	062 59	064 62	3	2
1	062 61	064 64	6	2
5	062 63	064 66	10	2
5	062 64	064 67	13	2
5	062 65	064 68	16	2
1	062 66	064 69	20	2
1	062 67	064 70	25	2
1	062 68	064 71	32	2
1	062 69	064 72	40	2
1	062 70	064 73	50	2
1	062 71	064 74	63	2

### Трехполюсные 400 В~

Упак.	Тип В	Тип С	Номин. ток (А)	модулей по 17,5 мм
1	062 77	064 80	1	3
1	062 78	064 81	2	3
1	062 79	064 82	3	3
1	062 81	064 84	6	3
1	062 83	064 86	10	3
1	062 84	064 87	13	3
1	062 85	064 88	16	3
1	062 86	064 89	20	3
1	062 87	064 90	25	3
1	062 88	064 91	32	3
1	062 89	064 92	40	3
1	062 90	064 93	50	3
1	062 91	064 94	63	3

### Четырехполюсные 400 В~

Упак.	Тип В	Тип С	Номин. ток (А)	модулей по 17,5 мм
1	063 48	065 55	1	4
1	063 49	065 56	2	4
1	063 50	065 57	3	4
1	063 52	065 59	6	4
1	063 54	065 61	10	4
1	063 55	065 62	13	4
1	063 56	065 63	16	4
1	063 57	065 64	20	4
1	063 58	065 65	25	4
1	063 59	065 66	32	4
1	063 60	065 67	40	4
1	063 61	065 68	50	4
1	063 62	065 69	63	4

## DX™-D 6000 A 10кА

автоматические выключатели MCBs до 125 A тип D



066 36



066 62

➔ Технические характеристики (стр. 118)

Отключающая способность  
6000 A - IEC 60898 до 63 A - 400 В~  
10000 A - IEC 60898 до 125 A - 400 В~  
Магнитная уставка 10 и 14 In

Упак.	Кат. №	Однополюсные 230/400 В~			
	Тип D	Номин. ток (А)	модулей по 17,5 мм	Отключающая способность (кА) IEC 609-47-2	
				400 В	230 В
1	065 75	1	1	15	25
1	065 76	2	1	15	25
1	065 77	3	1	15	25
1	065 79	6	1	15	25
1	065 81	10	1	15	25
1	065 83	16	1	15	25
1	065 84	20	1	15	25
1	065 85	25	1	15	25
1	065 86	32	1	15	25
1	065 87	40	1	10	20
1	065 88	50	1	10	20
1	065 89	63	1	10	20

Упак.	Кат. №	Двухполюсные 400 В~			
	Тип D	Номин. ток (А)	модулей по 17,5 мм	Отключающая способность (кА) IEC 609-47-2	
				400 В	230 В
1	066 25	1	2	15	25
1	066 26	2	2	15	25
1	066 27	3	2	15	25
1	066 29	6	2	15	25
1	066 31	10	2	15	25
1	066 33	16	2	15	25
1	066 34	20	2	15	25
1	066 35	25	2	15	25
1	066 36	32	2	15	25
1	066 37	40	2	10	20
1	066 38	50	2	10	20
1	066 39	63	2	10	20
1	066 40	80	3	10	16
1	066 41	100	3	10	16
1	066 42	125	3	10	16

Упак.	Кат. №	Трехполюсные 400 В~			
	Тип D	Номин. ток (А)	модулей по 17,5 мм	Отключающая способность (кА) IEC 609-47-2	
				400 В	230 В
1	066 45	1	3	15	25
1	066 46	2	3	15	25
1	066 47	3	3	15	25
1	066 49	6	3	15	25
1	066 51	10	3	15	25
1	066 52	13	3	15	25
1	066 53	16	3	15	25
1	066 54	20	3	15	25
1	066 55	25	3	15	25
1	066 56	32	3	15	25
1	066 57	40	3	10	20
1	066 58	50	3	10	20
1	066 59	63	3	10	20
1	066 60	80	4,5	10	16
1	066 61	100	4,5	10	16
1	066 62	125	4,5	10	16

## DX™-DX™ D 6000 A 10кА и DX™ - MA 25 кА

автоматические выключатели без тепловой защиты



071 64



071 90

Служат для защиты цепей вентиляции, дымоудаления.

Упак.	Кат. №	Четырехполюсные - 400 В~			
	Тип D	Номин. ток (А)	модулей по 17,5 мм	Отключающая способность (кА) IEC 609-47-2	
				400 В	230 В
1	066 65	1	4	15	25
1	066 66	2	4	15	25
1	066 67	3	4	15	25
1	066 68	4	4	15	25
1	066 69	6	4	15	25
1	066 71	10	4	15	25
1	066 72	13	4	15	25
1	066 73	16	4	15	25
1	066 74	20	4	15	25
1	066 75	25	4	15	25
1	066 76	32	4	15	25
1	066 77	40	4	10	20
1	066 78	50	4	10	20
1	066 79	63	4	10	20
1	066 80	80	6	10	16
1	066 81	100	6	10	16
1	066 82	125	6	10	16

Упак.	Кат. №	DX-MA 25 кА				
Отключающая способность 25 кА ГОСТ 50030.2-99 - 400 В~						
Трехполюсный 400 В~						
		Номинальн. ток (А)	Магнитная уставка в (А)	Количество модулей	Отключ. способн. ГОСТ 50030.2-99(кА)	
					400 В~	230 В~
1	071 62	2,5	32	3	25	50
1	071 63	4	50	3	25	50
1	071 64	6,3	80	3	25	50
1	071 52	10	125	4,5	25	36
1	071 53	12,5	160	4,5	25	36
1	071 54	16	200	4,5	25	36
1	071 55	25	320	4,5	25	36
1	071 56	40	500	4,5	25	36
1	071 60	63	880	4,5	18	25
Четырехполюсные 400 В~						
1	071 57	6,3	80	4	25	50
1	071 58	10	125	6	25	36
1	071 59	16	200	6	25	36
1	071 51	25	320	6	25	36
1	071 90	40	500	6	25	36
1	071 92	63	880	6	18	25

# DX™-h 10 000 25 кА

автоматические выключатели MCBs  
высокой отключающей способности до 125 А



068 60

069 20

064 76

067 83

070 00

➔ **Технические характеристики (стр. 118)**

Соответствуют IEC/EN 60 898  
Отключающая способность  
IEC/EN 60 898 [10 000]- 400 В~  
25 кА – 12.5 кА - IEC 60947-2 - 400 В~

## Упак. Кат. № Однополюсные - 230/400 В~

Упак.	Кат. №		Номин. ток (А)	Модулей по 17,5 мм	Откл. спос-ть (кА) IEC 60947-2	
	Тип В	Тип С			230 В / 400 В~	230 В
1	066 91	068 52	1	1	25	25
1	066 92	068 53	2	1	25	25
1	066 93	068 54	3	1	25	25
1	066 95	068 56	6	1	25	25
10	066 97	068 58	10	1	25	25
10	066 98	068 59	13	1	25	25
10	067 00	068 60	16	1	25	25
1	067 01	068 61	20	1	25	25
1	067 02	068 62	25	1	20	20
1	067 03	068 63	32	1	15	15
1	067 04	068 64	40	1	12.5	12.5
1	067 05	068 65	50	1	12.5	12.5
1	067 06	068 66	63	1	12.5	12.5
1		063 83	80	1.5	12.5	12.5
1		063 84	100	1.5	12.5	12.5
1		063 85	125	1.5	12.5	12.5

## Упак. Кат. № Трёхполюсные - 400 В~

Упак.	Кат. №		Номин. ток (А)	Модулей по 17,5 мм	Откл. спос-ть (кА) IEC 60947-2	
	Тип В	Тип С			400 В	230 В
1	067 72	069 32	1	3	25	50
1	067 73	069 33	2	3	25	50
1	067 74	069 34	3	3	25	50
1	067 76	069 36	6	3	25	50
1	067 78	069 38	10	3	25	50
1	067 79	069 39	13	3	25	50
1	067 80	069 40	16	3	25	50
1	067 81	069 41	20	3	25	50
1	067 82	069 42	25	3	20	50
1	067 83	069 43	32	3	15	50
1	067 84	069 44	40	3	15	50
1	067 85	069 45	50	3	12.5	25
1	067 86	069 46	63	3	12.5	25
1		064 95	80	4.5	12.5	16
1		064 96	100	4.5	12.5	16
1		064 97	125	4.5	12.5	16

## Двухполюсные - 400 В~

Упак.	Кат. №		Номин. ток (А)	Модулей по 17,5 мм	Откл. спос-ть (кА) IEC 60947-2	
	Тип В	Тип С			400 В	230 В
1	067 52	069 12	1	2	30	50
1	067 53	069 13	2	2	30	50
1	067 54	069 14	3	2	30	50
1	067 56	069 16	6	2	30	50
1	067 58	069 18	10	2	30	50
1	067 59	069 19	13	2	30	50
1	067 60	069 20	16	2	30	50
1	067 61	069 21	20	2	30	50
1	067 62	069 22	25	2	25	50
1	067 63	069 23	32	2	20	50
1	067 64	069 24	40	2	20	50
1	067 65	069 25	50	2	15	25
1	067 66	069 26	63	2	15	25
1		064 75	80	3	16	25
1		064 76	100	3	16	25
1		064 77	125	3	16	25

## Четырёхполюсные - 400 В~

Упак.	Кат. №		Номин. ток (А)	Модулей по 17,5 мм	Откл. спос-ть (кА) IEC 60947-2	
	Тип В	Тип С			400 В	230 В
1	068 32	069 92	1	4	25	50
1	068 33	069 93	2	4	25	50
1	068 34	069 94	3	4	25	50
1	068 36	069 96	6	4	25	50
1	068 38	069 98	10	4	25	50
1	068 39	069 99	13	4	25	50
1	068 40	070 00	16	4	25	50
1	068 41	070 01	20	4	25	50
1	068 42	070 02	25	4	20	50
1	068 43	070 03	32	4	15	50
1	068 44	070 04	40	4	15	50
1	068 45	070 05	50	4	12.5	25
1	068 46	070 06	63	4	12.5	25
1		065 70	80	6	12.5	16
1		065 71	100	6	12.5	16
1		065 72	125	6	12.5	16

**Аксессуары для подключения**  
(стр. 116)

**Дополнительные устройства**  
(стр. 116)

**Устройства защитного отключения (УЗО)** (стр. 114)  
**Гребенки и шины** (стр. 146)

**НОВИНКА**

## автоматические выключатели для защиты электродвигателя



Соответствуют МЭК 60947-1, ГОСТ Р 50030.2-99 (МЭК 60947-2-98), МЭК 60947-4-1

Упак.	Кат. №	<b>3-полюсные модульные автоматические выключатели</b>		
		Глубина: 82,5 мм Для управления и защиты электродвигателей мощностью до 15 кВт (400 В)		
		Номинальный ток, А	Диапазон уставок защиты от перегрузки, А	Ширина модулей
1	<b>028 00</b>	0.16	0.1 - 0.16	2.5
1	<b>028 01</b>	0.25	0.16 - 0.25	2.5
1	<b>028 02</b>	0.4	0.25 - 0.4	2.5
1	<b>028 03</b>	0.63	0.4 - 0.63	2.5
1	<b>028 04</b>	1	0.63 - 1	2.5
1	<b>028 05</b>	1.6	1 - 1.6	2.5
1	<b>028 06</b>	2.5	1.6 - 2.5	2.5
1	<b>028 07</b>	4	2.5 - 4	2.5
1	<b>028 08</b>	6.5	4 - 6.5	2.5
1	<b>028 09</b>	10	6.3 - 10	2.5
1	<b>028 10</b>	14	9 - 14	2.5
1	<b>028 11</b>	18	13 - 18	2.5
1	<b>028 12</b>	23	17 - 23	2.5
1	<b>028 13</b>	25	20 - 25	2.5
1	<b>028 14</b>	32	24 - 32	2.5

<b>Дополнительные принадлежности</b>			
<b>Контакт сигнализации аварийного срабатывания</b>			
1	<b>028 16</b>	Контакт 1 размык. + 1 замык.	Коммутационная способность 6 А/690 В Ширина модулей 0.5
<b>Сигнальный контакт</b>			
1	<b>028 17</b>	1 размык.	6 А/690 В 0.5
1	<b>028 18</b>	+ 1 замык. 2 размык.	
<b>Минимальный расцепитель напряжения</b>			
		Напряжение катушки	Мощность срабатывания/ удержания
1	<b>028 22</b>	230 В ~	12,5/3,5 ВА
1	<b>028 23</b>	400 В ~	12,5/3,5 ВА
<b>Независимый расцепитель</b>			
1	<b>028 25</b>	230 В ~	3,5 ВА
1	<b>028 26</b>	400 В ~	3,5 ВА

<b>Аксессуары</b>			
<b>Коробка со степенью защиты IP 65</b>			
1	<b>028 29</b>	Для модульных автоматических выключателей для электродвигателей: с вспомогательным контактом (кат. № 028 16/17/18) и/или расцепителем (кат. № 028 22/23/25/26). Удаляемые заглушки вводов под кабельные сальники PG 16 (1). Ширина 4 модуля.	
<b>Кнопка аварийного останова</b>			
1	<b>028 30</b>	Устанавливается на коробке со степенью защиты IP 65 на месте удаляемой заглушки. Обеспечивает степень защиты IP 65.	
<b>Сигнальная лампа</b>			
Устанавливается спереди на коробке кат. № 028 29.			
		Напряжение	Цвет
1	<b>028 31</b>	230 В ~	Бесцветная
1	<b>028 32</b>	400 В ~	Бесцветная
<b>Приспособление для навешивания замка</b>			
1	<b>028 34</b>	Для запирания в положении ОТКЛ. 3 замка с дужкой Ø 4,5 мм	

(1) Используйте кабельный сальник кат. № 980 24 со стопорной гайкой кат. № 980 34.

Кат. №, выделенные красным: Новая продукция

## автоматические выключатели для защиты электродвигателя

Модульные автоматические выключатели для электродвигателей оснащаются системой из сигнальных контактов и минимального/независимого расцепителя. Рядом с автоматическим выключателем на рейке следует установить:

- слева: один минимальный расцепитель напряжения / независимый расцепитель;
- справа: один контакт сигнализации аварийного срабатывания и один сигнальный контакт

### ■ Электрические характеристики

Номинальное напряжение изоляции Ui: 690 В  
Импульсное выдерживаемое напряжение: 6 кВ  
Номинальная частота: 50/60 Гц  
Мощность, рассеиваемая одним полюсом: 0,57-1,46 Вт  
Уставка срабатывания электромагнитного расцепителя: 12 Ином.  
Механическая износостойкость: 100 000 циклов  
Электрическая износостойкость: 32 А (AC3) – 100 000 циклов  
Рабочая температура: от -20 °С до +70 °С  
Класс применения: А  
Степень защиты: IP 20  
Сечение подключаемых кабелей (1 или 2 проводника): гибкий провод, 1-6 мм<sup>2</sup> (AWG 16-10)

### ■ Отключающая способность

Кат. №	Номинальный ток, А	Номинальная отключающая способность, кА							
		230 В		400 В		500 В		690 В	
		Icu	Ics	Icu	Ics	Icu	Ics	Icu	Ics
028 00	0.16	100	100	100	100	100	100	100	100
028 01	0.25	100	100	100	100	100	100	100	100
028 02	0.4	100	100	100	100	100	100	100	100
028 03	0.63	100	100	100	100	100	100	100	100
028 04	1	100	100	100	100	100	100	100	100
028 05	1.6	100	100	100	100	100	100	100	100
028 06	2.5	100	100	100	100	100	100	8	8
028 07	4	100	100	100	100	100	100	8	8
028 08	6.5	100	100	100	100	100	100	8	8
028 09	10	100	100	100	100	42	21	8	8
028 10	14	100	100	25	12.5	10	5	2	2
028 11	18	100	100	25	12.5	4	2	2	2
028 12	23	100	100	25	12.5	4	2	2	2
028 13	25	100	100	25	12.5	4	2	2	2
028 14	32	100	100	25	12.5	4	2	2	2

### ■ Коробка IP 65 кат. № 028 29 с кнопкой аварийного останова кат. № 028 30

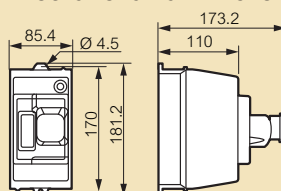

### ■ Время-токовая характеристика термомангнитного расцепителя



График приведен для срабатывания в холодном состоянии. Чтобы получить время срабатывания в нагретом состоянии, умножьте найденное по графику значение на 0,75.  
A = Отключение трех сбалансированных фаз  
B = Отключение двух фаз (пропадание одной фазы)

### ■ Электрические схемы

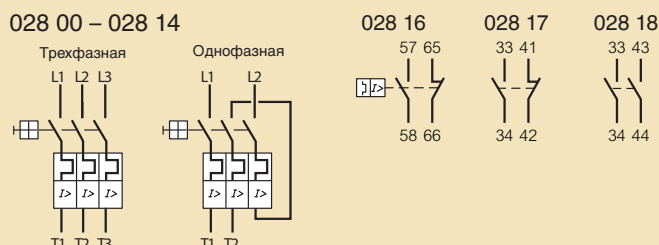

## модульные автоматические выключатели и дополнительные модули DX-L 50 кА

## DX™

устройства защитного отключения (ВДТ) – тип АС и А от 300 до 500 мА



073 81

086 28



Технические характеристики (стр. 118)

Отключающая способность:  
50 кА - ГОСТ Р 50030.2-99 (МЭК 60947-2-98)

Упак.	Кат. №	Модульные автоматические выключатели			
<b>1-полюсные – 230 В ~</b>					
	С тип	Номинальный ток (А)	Ширина модулей	Отключающая способность, кА ГОСТ Р 50030.2-99 (МЭК 60947-2-98)	
				400 В ~	230 В ~
1	070 97	10	3	50	70
1	070 99	16	3	50	70
1	071 00	20	3	50	70
1	071 01	25	3	50	70
1	071 02	32	3	50	70
1	071 03	40	3	50	70
1	071 04	50	3	50	70
1	071 05	63	3	50	70
<b>3-полюсные – 400 В ~</b>					
1	071 27	10	6	50	70
1	071 29	16	6	50	70
1	071 30	20	6	50	70
1	071 31	25	6	50	70
1	071 32	32	6	50	70
1	071 33	40	6	50	70
1	071 34	50	6	50	70
1	071 35	63	6	50	70

Упак.	Кат. №	Автоматический повторный привод STOP&GO	
Устанавливается слева от аппарата <sup>(3)</sup>			
Автоматический возврат аппарата, к которому он присоединен, в исходное положение в случае срабатывания при кратковременном сбое			
Перед повторным взводом тестирует электроустановку на отсутствие неисправностей в электроустановке			
Звуковая и визуальная (индикатором) сигнализация неисправности (срабатывание УЗО, управляемого дифференциальным током, или короткое замыкание)			
		Напряжение в цепи управления	Количество модулей
1	073 81	230 В перемен. тока	3
С периодическим тестированием подсоединенного УЗО, управляемого дифференциальным током			
1	073 82	230 В перемен. тока	3



090 53



091 47

Минимальная температура -25°C

Упак.	Кат. №	Двухполюсные 230 В~		Номинал. ток (А)	Модулей по 17,5 мм
<b>10 мА</b>					
1	089 06	Тип АС	Тип А	16	2
1	089 09			25	2
1	089 10			40	2
1	089 11			63	2
1	089 12			80	2
1	6027 10			100	2
<b>100 мА</b>					
1	089 15			25	2
1	089 16			40	2
1	089 17			63	2
1	089 18			80	2
<b>300 мА</b>					
1	089 27			25	2
1	089 28			40	2
1	089 29			63	2
1	089 30			80	2
1	6027 12			100	2
<b>300 мА селективное</b>					
1	089 35			63	2

Упак.	Кат. №	Четырехполюсные 400 В~ нейтраль с правой стороны		Номинал. ток (А)	Модулей по 17,5 мм
<b>30 мА</b>					
1	089 93	Тип АС	Тип А	25	4
1	089 94			40	4
1	089 95			63	4
1	089 96			80	4
<b>100 мА</b>					
1	089 99			25	4
1	090 00			40	4
1	090 01			63	4
1	090 02			80	4
<b>300 мА</b>					
1	090 11			25	4
1	090 12			40	4
1	090 13			63	4
1	090 14			80	4
<b>500 мА</b>					
1	090 23			25	4
1	090 24			40	4
1	090 25			63	4
1	090 26			80	4
<b>300 мА селективное</b>					
1	090 18			40	4
1	090 19			63	4

Аксессуары (стр. 116)

Коммутационные шины (стр. 146)

# DX™ 6000 10 кА

АВДТ (RCBO) до 63 А - Тип АС и Тип А

автоматические выключатели управляемые дифференциальным током со встроенной защитой от сверхтоков



078 86

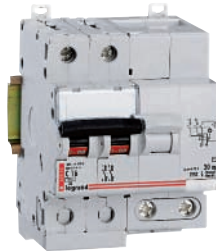

079 19



079 80



6064 00

➔ Технические характеристики (стр. 118)

Упак.	Кат. №	Полюс + нейтраль - 230 В~		
	Тип С	Тип АС	Тип А	
		Нейтраль справа Отключающая способность 6000 А - IEC 61009-1 6 кА - IEC 60947-2		
		<b>10 мА</b>		
		Номинал. ток (А)	модулей по 17,5 мм	
1	078 79	16	2	
		<b>30 мА</b>		
1	078 81	3	2	
1	078 83	6	2	
1	078 84	10	2	
1	078 86	16	2	
1	078 87	20	2	
1	078 88	25	2	
1	078 89	32	2	
1	078 90	40	2	
		<b>300 мА</b>		
1	078 94	6	2	
1	078 95	10	2	
1	078 97	16	2	
1	078 98	20	2	
1	078 99	25	2	
1	079 00	32	2	
1	079 01	40	2	

Упак.	Кат. №	Двухполюсные - 230/400 В~		
	Тип АС	Тип А		
		Отключающая способность 6000 А - IEC 61009-1 10 кА - IEC 60947-2		
		<b>10 мА</b>		
		Номинал. ток (А)	модулей по 17,5 мм	
1	077 45	10	4	
1	077 46	16	4	
1	077 47	20	4	
		<b>30 мА</b>		
1	079 11	10	4	
1	079 19	16	4	
1	079 20	20	4	
1	079 21	25	4	
1	079 22	32	4	
1	079 29	40	4	
1	079 30	50	4	
1	079 31	63	4	
		<b>300 мА</b>		
1	079 44	10	4	
1	079 46	16	4	
1	079 47	20	4	
1	079 48	25	4	
1	079 49	32	4	
1	079 50	40	4	
1	079 51	50	4	
1	079 52	63	4	

Упак.	Кат. №	Четырехполюсные - 400 В~		
	Тип С	Тип АС	Тип А	
		Отключающая способность 6000 А - IEC 61009-1 10 кА - IEC 60947-2		
		<b>30 мА</b>		
		Номинал. ток (А)	модулей по 17,5 мм	
1	079 62	10	4	
1	079 64	16	4	
1	079 65	20	4	
1	079 66	25	4	
1	079 67	32	4	
1	080 13	40	7	
1	080 14	50	7	
1	080 15	63	7	
		<b>300 мА</b>		
1	079 75	10	4	
1	079 77	16	4	
1	079 78	20	4	
1	079 79	25	4	
1	079 80	32	4	
1	080 31	40	7	
1	080 32	50	7	
1	080 33	63	7	

Упак.	Кат. №	Тип Нр1 (высокая помехозащищенность)	
		Однополюсные + нейтраль 230 В~ Исключается возможность ложного срабатывания при кратковременных токах утечки Чувствительны к постоянной составляющей (тип А). Работают при температурах до -25°C	
		<b>30 мА</b>	
		Номинал. ток (А)	модулей по 17,5 мм
1	085 64	10	2
1	085 65	16	2
1	085 66	20	2
1	085 67	25	2
1	085 68	32	2
1	085 69	40	2

Упак.	Кат. №	1-полюсный - 230 В ~	
	Тип АС 30 мА	Номинальный ток, А	Ширина модулей
1	6064 00	10	1
1	6064 01	16	1
1	6064 02	20	1
1	6064 03	25	1
1	6064 04	32	1
1	6064 05	45	1

Аксессуары (стр. 116)

## аксессуары для MCBs до 125 А АВДТ и ВДТ

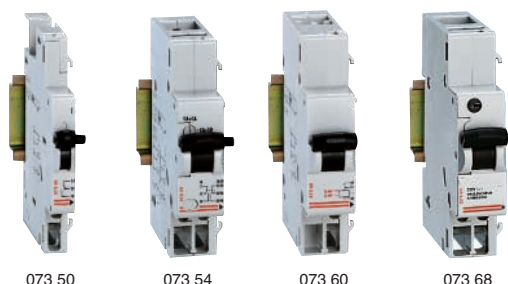

## дополнительные принадлежности DX™ Для модульных автоматических выключателей, ВДТ и АВДТ

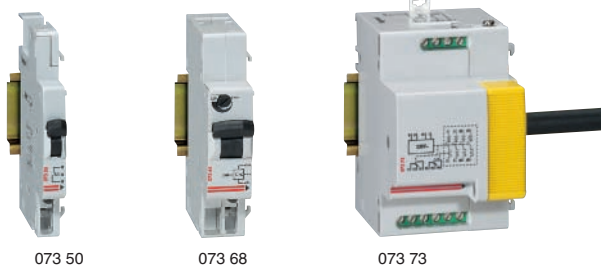

Упак.	Кат. №	Аксессуары для MCBs, RCBOs, RCDs до 125 А и УЗО	
		Устанавливаются слева от MCB (максимум 3) Не мешают применению гребенок Являются общими для DX, DX-h, DX-L MCBs и УЗО DX	
		<b>Сигнальные контакты</b>	модулей по 17,5 мм
1	073 50	Сигнальный переключающий контакт 6 А - 250 В~ Индицирует состояние выключателя	0,5
1	073 51	Контакт, сигнализирующий о срабатывании защиты 6 А - 250 В~ Индицирует отключение выключателя при перегрузке или КЗ	0,5
1	075 35	Реверсивный контакт 6 А - 250 В~	1
1	073 54	Сигнальный контакт 6 А - 250 В сигнал состояния + сигнал аварии может быть преобразован в 2 дополнительных контакта	1
		<b>Аксессуары управления</b>	
		<b>Независимый расцепитель</b> Для дистанционного отключения MCB	
1	073 60	12 - 48 В~ =	1
1	073 61	110 - 415 В~ = 110 - 125 В~ =	1
		<b>Минимальный расцепитель</b> Время задержки отключения от 0 до 300 мс	
1	073 68	230 В~	1

2	044 42	Суппорт блокиратора диаметром 4 мм или 6 мм для DX, DX-h, DX-L MCBs и 2-полюсных RCDs	
1/3	044 43	Блокиратор диам. 5 мм	
1	227 97	Блокиратор диам. 6 мм	
		Пломбируемая крышка винтов	
2	044 44	Для DX до 63 А DX-h MCBs, RCBOs и RCDs (4 отдельных полюса)	
2	044 48	Для MCBs от 80 А до 125 А и DX-L (4 отдельных полюса)	
1	044 47	Разделительная перегородка для DX MCBs DX-h и DX-L	

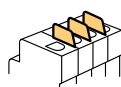

(1) Не более одного дополнительного устройства управления и двух вспомогательных сигнальных контактов, из которых только один может быть шириной 0,5 модуля. Вспомогательные сигнальные контакты устанавливаются между модульным аппаратом и дополнительным устройством управления.

(2) Находится под управлением кнопки (без подсветки) или сухого контакта. Несовместим с выключателями с полюсами шириной 1,5 модуля (DX-h типоразмеров 80-125, DX-L), однополюсными выключателями (DX), 2-полюсными АВДТ (фаза/нейтраль) шириной 2 модуля (DX), 1-полюсными АВДТ и УЗО-Д (УЗО).

Упак.	Кат. №	Блок дистанционного управления <sup>(2)</sup>	
		Защелкивается на рейку слева от аппарата. Комплектуется вспомогательным переключающим контактом и контактом сигнализации аварийного срабатывания 2 А, 230 В ~. Возможна блокировка навесным замком (Ø дужки 5 мм) в положении ОТКЛ.)	
		<b>Блок электродвигательного привода</b> Для дистанционного включения и отключения модульных автоматических выключателей DX, DX-h, DX-D (2-х, 3-х и 4-полюсн. ≤ 63 А) и АВДТ	
1	073 73	230 В ~3 <b>Блок автоматического возврата в исходное состояние</b> Автоматически выдает команду возврата в исходное состояние. Может подключаться к блоку электродвигательного привода. Используется для обеспечения непрерывной работы необслуживаемых электроустановок (преобразовательных подстанций, насосных станций и т.п.).	Ширина модулей 3
1	073 83	230 В ~	Ширина модулей 2



### Автоматический повторный привод Stop & Go

## держатели плавких вставок



058 11      058 14      058 21      058 24

С держателем этикетки  
Класс II, блокируемые в положении отключено  
Совместимы с токоведущими гребенками  
Емкость клемм 2 x 10 мм<sup>2</sup>  
Индикатор выхода из строя вставки Кат. № 057 90

### Упак. Кат. № Модульные держатели плавких вставок

Упак.	Кат. №	Соответствуют NF C 61-203 Плавкая вставка в комплект не входит		
<b>Однополюсные</b>				
		Для плавких вставок	Габариты вставки (мм)	Модулей по 17,5 мм
10	058 10	10 A - 230 В~	8.5 x 23	1
10	058 11	16 A	10.3 x 25.8	1
10	058 12	20 A - 400 В~	8.5 x 31.5	1
10	058 13	25 A	10.3 x 31.5	1
10	058 14	32 A	10.3 x 38	1
<b>Однополюсные + нейтраль</b>				
10	058 20	10 A - 230 В~	8.5 x 23	1
10	058 21	16 A	10.3 x 25.8	1
10	058 22	20 A - 400 В~	8.5 x 31.5	1
10	058 23	25 A	10.3 x 31.5	1
10	058 24	32 A	10.3 x 38	1

### Для миниатюрных плавких вставок

Для защиты чувствительной аппаратуры: трансформаторов, электронного оборудования и т. д.  
Соответствуют IEC 60127-6  
Плавкая вставка в комплекте не поставляется

Упак.	Кат. №	Габариты вставки (мм)	Напряжение	Модулей по 17,5 мм
5	058 00	5 x 20	230 В~	1
5	058 02	5 x 20	230 В~	1

### Гребенки и шины (стр. 146)



- **Полная безопасность**
  - Возможность визуального контроля плавких вставок
  - Обеспечение изоляции класса II (в т.ч. при замене)
- **Практичность**
  - Индикация срабатывания
  - Возможность запирания

## бытовые плавкие вставки



102 63      103 06      113 10      117 16      124 20      126 25      134 32

Упак.	Кат. №	Миниатюрные 5 x 20		
Мгновенного действия. Керамические Соответствуют IEC 60127-NF EN 60127 - VDE 0820-1 Высокая отключающая способность (A) Для защиты светорегуляторов, клеммников Viking и блоков аварийного освещения				
		Номинал (A)	Напряжение (В)	Откл. способн. (A)
10	102 02	0.2	230	1500
10	102 05	0.5		
10	102 06	0.63		
10	102 10	1.0		
10	102 12	1.25		
10	102 16	1.6		
10	102 20	2.0		
10	102 25	2.5		
10	102 30	3.15		
10	102 50	5.0		
10	102 63	6.3	230	500
10	102 96	10		

Упак.	Кат. №		Номинал (A)	Напр. (В)	Отключ. способн. (A)	Сечение проводн. (мм <sup>2</sup> ) Медь	Цвет Маркера
	Без индикатора	С индикатором					
10	103 06 <sup>(1)</sup>		6	230	6 000	1.5	
10	113 02	114 02	2	230	6 000	1.5	Yellow
10	113 04	114 04	4				
10	113 06	114 06	6				
10/100	113 10 <sup>(2)</sup>	114 10 <sup>(2)</sup>	10				
10	116 06 <sup>(1)</sup>		6	230	6 000	2.5	Red
10	116 10 <sup>(1)</sup>		10				
10	116 16 <sup>(1)(2)</sup>	117 16 <sup>(1)(2)</sup>	16				
10	123 01		1	400	20 000	2.5	Green
10	123 02	124 02	2				
10	123 04	124 04	4				
10	123 06	124 06	6				
10	123 08	124 08	8				
10/100	123 10		10				
10		124 10	10				
10	123 12	124 12	12				
10/100	123 16	124 16	16				
10/100	123 20 <sup>(2)</sup>	124 20 <sup>(2)</sup>	20				
10	126 16	127 16	16	400	20 000	4	Blue
10	126 20	127 20	20				
10	126 25 <sup>(2)</sup>	127 25 <sup>(2)</sup>	25				
10/100	133 32 <sup>(2)</sup>		32	400	20 000	6	Brown
10		134 32 <sup>(2)</sup>	32				
10	123 00						
10	133 00						

(1) Соответствуют BS 1361 (1971)  
(2) Соответствуют NF C 61-201

**DX™**  
MCBs и RCDs

**■ Время – токовые характеристики MCBs**

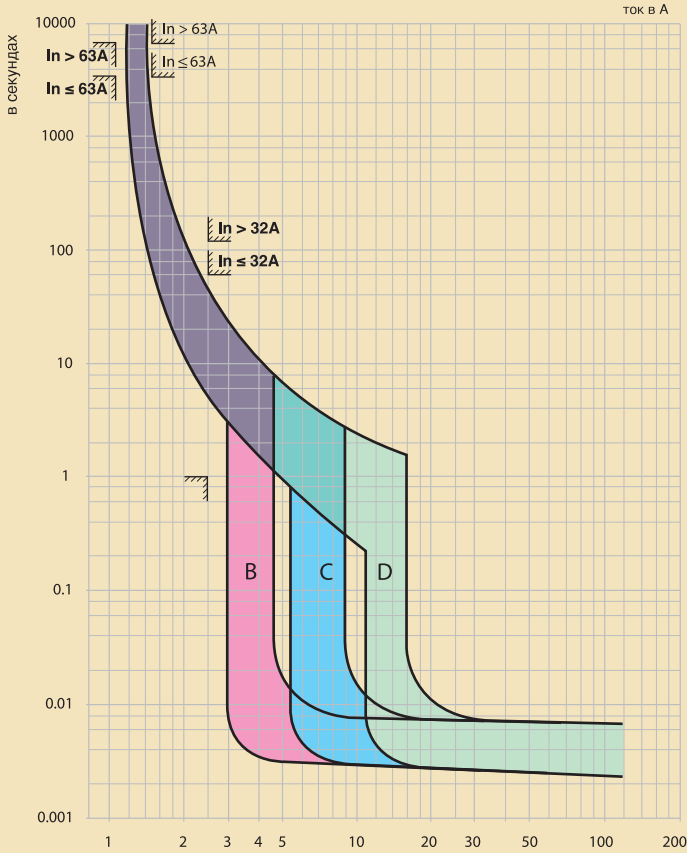

**■ MCBs время – токовые характеристики DX C от 1 А до 63 А и DX-h от 1 до 125 А DX-L C от 10 до 63 А**

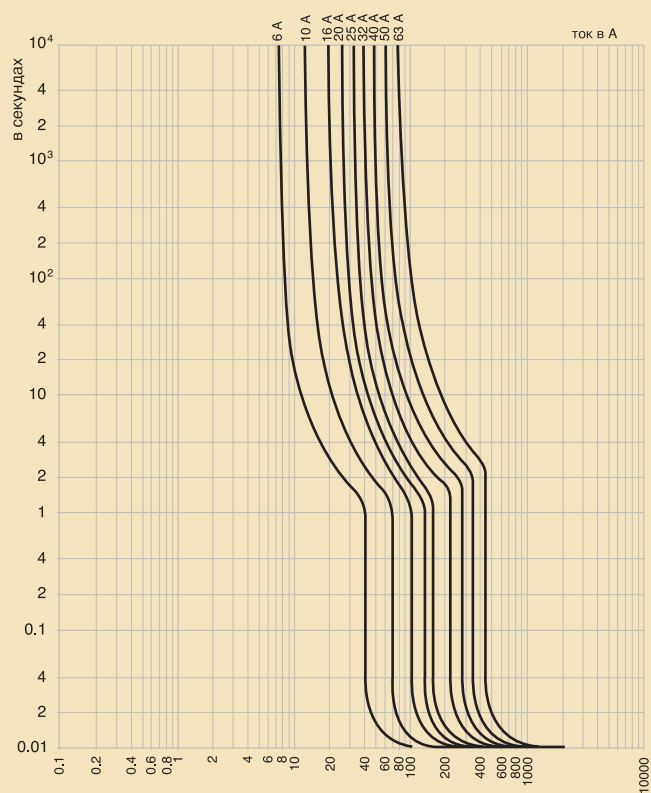

Соответствуют IEC 60898, Тип C, уставка защиты от КЗ 5 - 10 In

**■ MCBs время – токовые характеристики DX/DX-h Тип B от 1 А до 63 А**

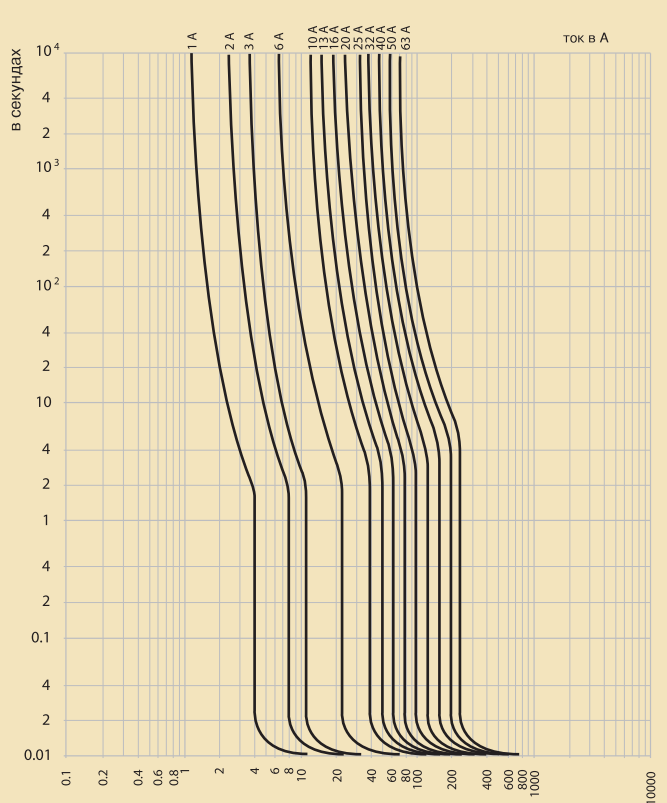

Соответствуют IEC 60898, Тип B, уставка защиты от КЗ 3 - 5 In

**■ MCBs время – токовые характеристики DX-D 15 6000 А и 25 кА тип D от 1 А до 125 А**

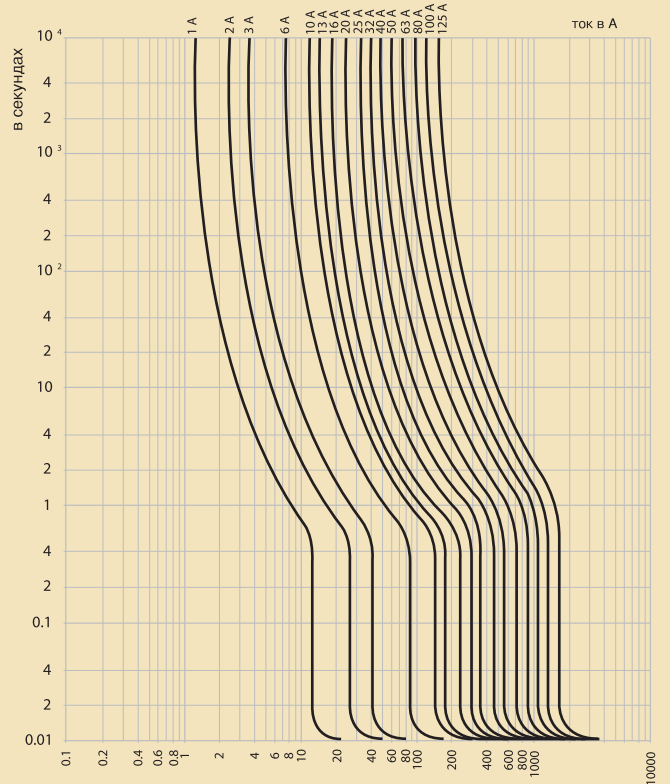

Соответствуют IEC 60898, Тип D, уставка защиты от КЗ 10 - 20 In

**Технические характеристики**

- Максимальное напряжение AC: 240 В - 415 В~ ± 10 %
- Максимальное напряжение DC: 80 В~ на полюс
- Номинальное напряжение изоляции: 500 В~
- Кратковременное напряжение изоляции: 2 500 В~

**Рассеиваемая мощность в Вт на полюс при токе In**

In A	1	2	3	4	6	10	13	16	20	25	32	40	50	63	80	100	125
Тип B	2.1	2.1	2.4	2.5	1.1	1.1	1.3	1.5	1.7	2.4	3.1	4	4.5	5.5	-	-	-
Тип C	2.1	2.1	2.4	2.5	1.1	1.1	1.3	1.5	1.7	2.4	3.1	4	4.5	5.5	8.8	7.8	15.6
Тип D	2.1	2.1	2.4	2.5	1.1	1.1	1.3	1.5	1.7	2.4	3.1	4	4.5	5.5	8.8	7.8	15.6

**Износостойкость**

Кол-во циклов: 20 000 механических  
10 000 под нагрузкой при токе In x cos φ 0.9

	In ≤ 63 A	In ≤ 80 A
Допустимые сечения проводников (в мм <sup>2</sup> )	25 мм <sup>2</sup> гибкие кабели 35 мм <sup>2</sup> жесткие кабели	50 мм <sup>2</sup> гибкие кабели 70 мм <sup>2</sup> жесткие кабели
Момент затяжки	2.5 Nm	3 Nm

**Температурный коэффициент**

In при 30 °C	Температура окружающей среды						
	0 °C	10 °C	20 °C	30 °C	40 °C	50 °C	60 °C
1	1.1	1.07	1.03	1	0.97	0.93	0.90
2	2.2	2.1	2.06	2	1.94	1.86	1.80
3	3.3	3.2	3.1	3	2.9	2.8	2.6
4	4.4	4.2	4.1	4	3.9	3.8	3.6
6	6.6	6.4	6.2	6	5.8	5.5	5.4
10	11	10.7	10.3	10	9.7	9.3	9.0
13	14.4	13.9	13.4	13	12.6	12.1	11.6
16	18	17.3	16.6	16	15.4	14.7	14.1
20	22.4	21.6	20.8	20	19.2	18.4	17.6
25	28.3	27.2	26	25	24	22.7	21.7
32	36.2	34.9	33.3	32	30.7	29.1	27.8
40	46	44	42	40	38	36	34
50	57.5	55	52.5	50	47.5	45	42.5
63	73.1	69.9	66.1	63	59.8	56.1	52.9
80	91	88	84	80	76	72	69
100	114	110	105	100	95	90	86
125	142	137	131	125	119	113	108

**Подключение**

**DX - DX-h < 125 A и DX-L до 63 A**

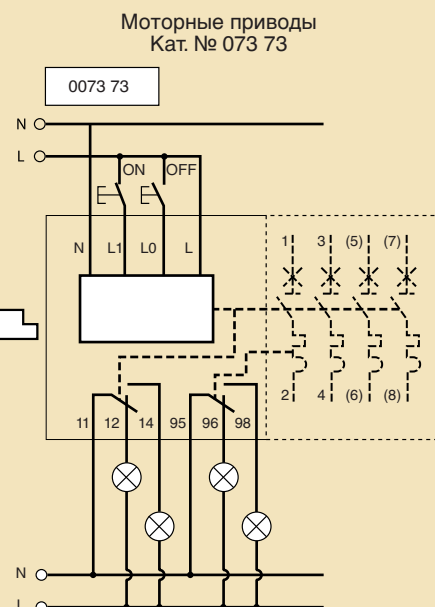
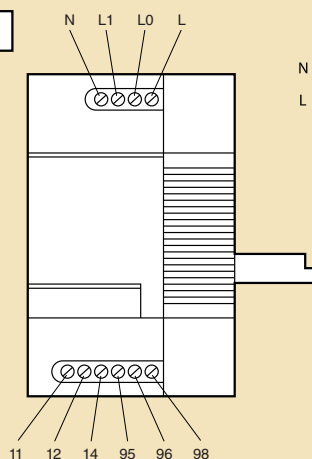
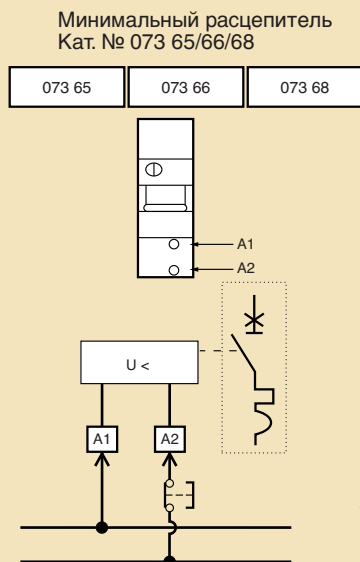
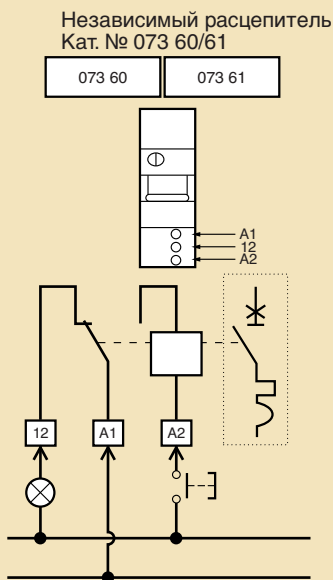

# характеристики RCD

## ■ Соответствуют стандартам IEC 61008-1 и IEC 61009-1

- Высокая надежность, высокая отключающая способность  
Все RCD успешно прошли тесты на электромагнитную совместимость
- Удовлетворяют повышенным требованиям отказоустойчивых систем

Рекомендуется ежемесячно нажимать кнопку ТЕСТ на ВДТ для проверки работоспособности.

### Рабочий диапазон напряжений

	RCCB	RCCB	RCD	RCBO
	2 П	4 П	П + Н	2 П/4 П
Мин.	110 В (10/30 мА) 130 В (100/300/500 мА)	195 (30 мА) 230 (300 мА)	100 В (10/30 мА) 170 В (300 мА)	170 В
Макс.	250 В	440 В	265 В	440 В

### Коммутационная износостойкость

	RCCB	RCCB	RCBO	RCBO
	2 П	4 П	П + Н	2 П/4 П
Механическая	20 000	20 000	20 000	20 000
Под нагрузкой $I_n \times \cos 0.9$	10 000		10 000	10 000
Кнопка ТЕСТ	2 000		2 000	1 000
Ток утечки	2 000		2 000	1 000

### Сечения проводников

	RCCB	RCBO
Гибкий кабель	25 мм <sup>2</sup>	25 мм <sup>2</sup>
Жест. кабель	35 мм <sup>2</sup>	35 мм <sup>2</sup>

	RCBO	RCCB 4 П
16 А	5 Вт	-
25 А	8 Вт	4.8 Вт
40 А	11.5 Вт	12 Вт
63 А	13 Вт	33 Вт
80 А	15.5 Вт	57 Вт

### Отключающая способность DX RCBOs и DX-h IDM в соответствии IEC 61009-1

RCBOs	П+Н (2 модуля) 3000 А
	2 Р (4 модуля) 6000 А
	4 Р (7 модулей) 6000 А
	4 Р (4 модулей) 4500 А

## ■ Время-токовые характеристики

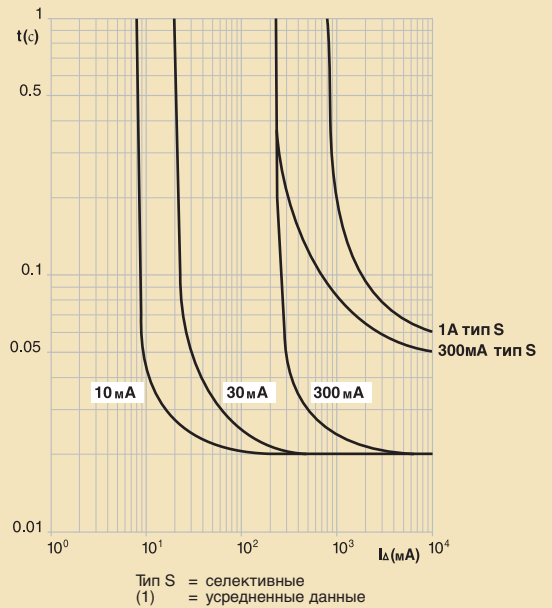

### Отключающая способность ВДТ (в кА) при наличии вышестоящего МСВ

ВДТ нижестоящий	МСВ вышестоящий				
	DX ≤ 63 А	DX-h	DX-L	DPX 125 А	
2 Р	16 А	10	20	50	25
	25 А	10	20	50	25
	40 А	10	15	50	25
	63 А	10	12,5	50	25
	80 А	-	12,5	6	-
4 Р	25 А	10	20	50	25
	40 А	10	15	50	25
	63 А	10	12,5	50	25
	80 А	-	12,5	50	25

### Маркировка:



в соответствии с IEC 61008-1 и IEC 61009-1

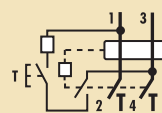

$I_m = 500A$   $I_{\Delta m} = 1500A$   
230 V ~  
**40 A**  
10000  
**legrand**

$I_{\Delta n} = 0,3A$  **300 mA**  
Mensuel  
Monthly  
**TEST**



## координация MCCBs и MCBs (в кА)

### ■ В 3-фазной сети + N 400/415 В в соответствии с IEC 60947-2

MCBs / MCCBs вышестоящие		MCBs / MCCBs вышестоящие											
		DX-h(10 000) 25 кА Типы В и С		DX-L		DPX-E 125	DPX 125	DPX / DPX-H 160	DPX 250 ER				
		2 - 32 А	40 - 63 А	10 - 32 А	40 - 63 А	16 - 125 А	16 - 125 А	25 - 160 А	63 А	100 А	160 А	250 А	
MCBs нижестоящие	DX 6 000 10 кА Типы В и С	1 - 20 А	25	12.5	50	25	16	25	25	25	25	25	25
		25 А	25	12.5	50	25	16	25	25	25	25	25	25
		32 А		12.5		25	16	25	25	25	25	25	25
		40 А		12.5		25	16	25	25	25	25	25	25
		50 А				25	16	25	20	25	25	20	20
		63 А					16	25	15		20	15	15
		80 А							20	25		20	20
		100 А							20	25		20	20
								25		15	15		
DX-h 10 000 25 кА Типы В и С DX-D 15 кА - 10 кА	1 - 16 А			50	25	16	25	25	25	25	25	25	
	20 А			50	25	16	25	20	25	25	25	25	
	25 А				25	16	25	15	25	25	25	25	
	32 А				25	16	25	20	25	25	25	25	
	40 А				25	16	25	20	25	25	25	25	
	50 А				25	16	25	15	25	25	20	20	
						16	25	25	25	20	15	15	
DX-D 25 кА	10 - 32 А			25	25			25	25		25	25	
DX-L 25 000 50 кА Тип С	10 - 63 А			50	50			50	50	50	50	50	

### ■ В 3-фазной сети + N 230/240 В в соответствии с IEC 60947-2

MCBs / MCCBs вышестоящие		MCBs / MCCBs вышестоящие											
		DX-h(10 000) 25 кА Типы В и С		DX-L		DPX-E 125	DPX 125	DPX/H 160	DPX 250 ER				
		2 - 32 А	40 - 63 А	10 - 32 А	40 - 63 А	16 - 125 А	16 - 125 А	25 - 160 А	63 А	100 А	160 А	250 А	
MCBs нижестоящие	DX 6 000 10 кА Типы В и С	1 - 25 А	50	25	50	25	22	35	35	50	50	50	50
		32 & 40 А		25		25	22	35	35	50	50	50	50
		50 А				25	16	25	25	36	36	36	36
		63 А					16	25	15		30	30	30
		80 А					16	25	25		25	25	25
		100 А					16	25	25			25	25
		125 А							25			25	25
DX-h 10 000 25 - 125 кА Типы В и С DX-D 15 кА - 10 кА	1 - 40 А			50	25	22	35	35	50	50	50	50	
	50 А				25	16	25	25	36	36	36	36	
	63 А					16	25	25	30	30	30	30	
DX-D 25 кА	10 - 32 А			36	36	36	36	36		36	36	36	
DX-L 25 000 50 кА Тип С	10 - 63 А			70	70			70	70	70	70		

Режимы нейтрали TT или TNS

Для сети 230/400 В при расчете суммарной отключающей способности нижестоящих MCBs Ф + Н (230 В) и 2 П или 4 П вышестоящих MCBs пользуйтесь данными из таблицы для сети 230/240 В

■ Координация плавких вставок и DX MCBs

	DPX/H/L 250		DPX/H/L 630	DPX/H/L 630 электронные		DPX/H/L 1250	DPX/H/L 1600
	160 A	250 A	250 - 400 A	160 и 400 A	630 A	500 - 1250 A	800 - 1600 A
	25	25	25	25	25	25	25
	25	25	25	25	25	20	20
	25	25	25	25	25	15	15
	25	20	20	20	20	15	15
	20	15	15	15	15	12.5	12.5
	15	15	15	15	15	12.5	12.5
	20	20	20	20	15	12.5	15
	20	20	20	20	15	12.5	15
	15	15	15	15	10	10	10
	25	25	25	25	25	25	25
	25	25	25	25	25	25	25
	25	25	25	25	25	20	20
	25	25	25	25	25	15	15
	25	20	20	20	20	15	15
	20	15	15	15	15	12.5	12.5
	15	15	15	15	15	12.5	12.5
	25	25		25	25		25
	50	50	50	50	50	50	50

В 3-фазной сети + N 400/415 В в соответствии с IEC 60947-2

MCBs нижестоящие		Вышестоящие плавкие вставки gG	
		20 - 32 A	63 - 160 A
DX [6 000] 10 кА Типы С и D	1 А до 40 А	100	100
	50 А до 125 А		100
DX-h [10 000] 25 кА Типы В и С	2 А до 40 А	100	100
	50 А до 63 А		100
DX-L [25 000] 50 кА Тип С	10 А до 40 А	100	100
	50 А до 63 А		100

В 3-фазной сети (+ N) 230/240 В в соответствии с IEC 60947-2

	DPX/H/L 250		DPX/H/L 630 электронные	DPX/H/L 1250	DPX/H/L 1600
	160 A	250 A			
	50	50	50	50	50
	50	50	50	50	50
	36	30	30	30	25
	30	30	30	30	25
	25	25	25	25	20
	25	25	25	25	20
	25	25	25	25	20
	50	50	50	50	50
	36	30	30	30	25
	30	30	30	30	25
	36	36	36	36	36
	70	70	70	70	70

MCBs нижестоящие		Вышестоящие плавкие вставки gG	
		20 - 32 A	63 - 160 A
DX [6 000] 10 кА Типы С и D	1 А до 40 А	100	100
	50 А до 125 А		100
DX-h [10 000] 25 кА Типы В и С	2 А до 40 А	100	100
	50 А до 63 А		100
DX-L [25 000] 50 кА Тип С	10 А до 40 А	100	100
	50 А до 63 А		100